



Ersatzteile-Liste Nr. 333.6 D-E-F
List of Spares
Liste des Pièces de Rechange

SACHS

2501/7 A

2551/7 A

Ausgabe
Edition

Juli 1976
July/Juillet 1976

Gehäuse, Kurbelwelle, Kolben, Zylinderkopf, Zylinder
Crankcase, crankshaft, piston, cylinder head, cylinder
Carter, vilebrequin, piston, culasse, cylindre

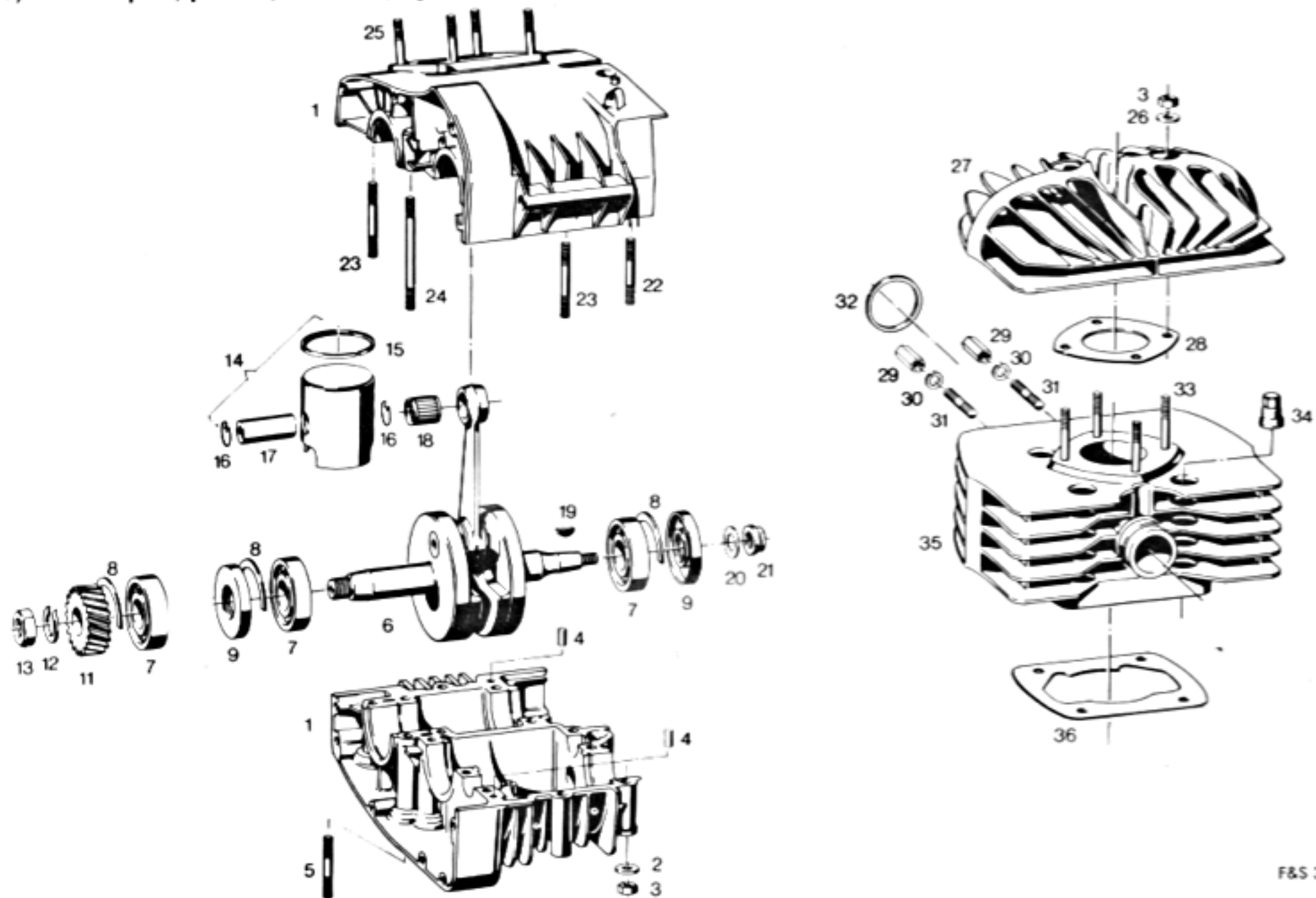

F&S 334.17

Bild-Nr.	Bestell-Nr.	Benennung	Description	Désignation	2501/7A	2551/7A
Ill. No.	Part-No. Réf. No.					
1	0687 116 200	Zsb. Gehäuse mit Bild 4, 22...24	Crankcase assy. with ill.4, 22...24	Carter cpl. avec figures 4, 22...24	1	1
	0663 010 000	Verschlußstopfen (für Entlüftung)	Air vent plug	Bouchon d'aération	1	1
2	0244 124 002	Scheibe 8,4 x 17 x 2	Washer 8.4 x 17 x 2	Rondelle 8,4 x 17 x 2	14	14
3	2842 003 004	Sechskantmutter M 8	Hexagon nut M 8	Ecrou à six pans M 8	18	18
4	2849 014 000	Zylinderstift 6 x 12	Cylindrical pin 6 x 12	Goupille cylindrique 6 x 12	2	2
5	0640 121 001	Stiftschraube M 10 x 22 (für Motorbefestigung)	Stud M 10 x 22 (for fastening the engine)	Goujon fileté M 10 x 22 (pour fixation du moteur)	2	2
6	0688 011 005	Kurbelwelle	Crankshaft	Vilebrequin	1	1
7	0632 119 001	Rillenkugellager 6305 TN C3 DIN 625	Grooved ball bearing 6305 TN C3 DIN 625	Roulement rainuré à billes 6305 TN C3 DIN 625	3	3
8	0644 121 000	Halbscheibe	Semicircular washer	Demi-rondelle	4	4
9	0630 003 000	Wellendichtring 25 x 62 x 7 (Abtriebsseite)	Oil seal 25 x 62 x 7 (power take-off side)	Joint de retenue d'huile 25 x 62 x 7 (côté entrainement)	1	1
	0630 003 001	Wellendichtring 25 x 62 x 7 (Magnetseite)	Oil seal 25 x 62 x 7 (magneto side)	Joint de retenue d'huile 25 x 62 x 7 (côté magnéto)	1	1
11	0634 118 001	Antriebszahnrad 25 Zähne	Main driving pinion 25 teeth	Pignon d'attaque 25 dents	1	1
12	0245 023 006	Federring für M 18	Spring ring for M 18	Anneau ressort pour M 18	1	1
13	0942 022 000	Sechskantmutter M 18 x 1,5	Hexagon nut M 18 x 1.5	Ecrou à six pans M 8 x 1,5	1	1
14						
	0686 216 004	Zsb. Kolben Ø 71,5	Piston assy. Ø 71.5	Piston cpl. Ø 71,5	1	1
	0686 216 001	Zsb. Kolben Ø 71,75 1. Ausschliff	Piston assy. Ø 71.75 1st grinding	Piston cpl. Ø 71,75 1er réalésage	1	1
	0686 216 002	Zsb. Kolben Ø 72,0 2. Ausschliff	Piston assy. Ø 72.0 2nd grinding	Piston cpl. Ø 72,0 2ème réalésage	1	1
	0686 217 004	Zsb. Kolben Ø 73,0	Piston assy. Ø 73.0	Piston cpl. Ø 73,0	1	1
	0686 217 001	Zsb. Kolben Ø 73,25 1. Ausschliff	Piston assy. Ø 73.25 1st grinding	Piston cpl. Ø 73,25 1er réalésage	1	1
	0686 217 002	Zsb. Kolben Ø 73,5 2. Ausschliff	Piston assy. Ø 73.5 2nd grinding	Piston cpl. Ø 73,5 2ème réalésage	1	1
		Zsb. Kolben besteht aus: Kolben, -ringen, -bolzen und Drahtsprenglingen	Piston assy. consisting of: Piston, piston rings, gudgeon pin and wire spring rings	Piston cpl. comprenant: piston, segments de piston, axe de piston et anneaux de retenue		

Bild-Nr.	Bestell-Nr.	Benennung	Description	Désignation	2501/7A	2551/7A
III. No.	Part-No. Réf. No.					
15						
	0615 109 000	Profilkolbenring Ø 71,5	L-profile piston ring Ø 71.5	piston Ø 71,5	1	
	0615 109 001	Profilkolbenring Ø 71,75	L-profile piston ring Ø 71.75	piston Ø 71,75	1	
	0615 109 002	Profilkolbenring Ø 72,0	L-profile piston ring Ø 72.0	piston Ø 72,0	1	
	0615 110 000	Profilkolbenring Ø 73,0	L-profile piston ring Ø 73.0	L-profil segment de piston Ø 73,0		1
	0615 110 001	Profilkolbenring Ø 73,25	L-profile piston ring Ø 73.25	L-profil segment de piston Ø 73,25		1
	0615 110 002	Profilkolbenring Ø 73,5	L-profile piston ring Ø 73.5	L-profil segment de piston Ø 73,5		1
16	0945 062 100	Drahtsprengring	Wire spring ring	Anneau de retenue	2	2
17	0616 104 000	Kolbenbolzen	Gudgeon pin	Axe de piston	1	1
18	3632 011 002	Nadelkäfig 18 x 22 x 22	Needle cage 18 x 22 x 22	Cage à aiguilles 18 x 22 x 22	1	1
19	0246 005 000	Scheibenfeder	Woodruff key	Ressort en rondelle	1	1
20	0245 022 000	Federscheibe	Spring washer	Rondelle élastique	1	1
21	0942 072 100	Bundmutter M 10 x 1	Collar nut M 10 x 1	Ecrou à rebord M 10 x 1	1	1
22	0940 037 201	Stiftschraube M 8 x 60	Stud M 8 x 60	Goujon fileté M 8 x 60	1	1
23	1940 112 101	Stiftschraube M 8 x 65	Stud M 8 x 65	Goujon fileté M 8 x 65	5	5
24	0640 112 001	Stiftschraube M 8 x 85	Stud M 8 x 85	Goujon fileté M 8 x 85	8	8
25	0640 114 001	Stiftschraube M 10 x 65	Stud M 10 x 65	Goujon fileté M 10 x 65	4	4
26	3644 004 000	Scheibe 8,4 x 20 x 3,5	Washer 8.4 x 20 x 3.5	Rondelle 8,4 x 20 x 3,5	4	4
27	0613 123 000	Zylinderkopf	Cylinder head	Culasse	1	1
28	0650 127 100	Dichtung	Gasket	Joint	1	1
	0650 127 101	Dichtung	Gasket	Joint	1	1
29	0642 104 101	Sechskantmutter M 6 (36 lang)	Hexagon nut M 6 (36 long)	Ecrou à six pans M 6 (longueur 36)	2	2
30	0245 023 003	Federring für M 8	Spring ring for M 8	Anneau-ressort pour M 8	2	2
31	0640 109 001	Stiftschraube M 8 x 30	Stud M 8 x 30	Goujon fileté M 8 x 30	2	2
32	3650 018 000	Dichtring	Sealing ring	Anneau d'étanchéité	1	1
33	0640 113 001	Stiftschraube M 8 x 50	Stud M 8 x 50	Goujon fileté M 8 x 50	4	4
	0640 125 001	Stiftschraube M 8 - M 10 x 50	Stud M 8 - M 10 x 50	Goujon fileté M 8 - M 10 x 50	1	1
34	0642 110 001	Hutmutter M 10	Cap nut M 10	Ecrou à chapeau M 10	4	4
35	0687 121 010	Zsb. Zylinder mit Bild 31 u. 33	Cylinder with ill. 31 and 33	Cylindre avec figures 31 et 33	1	1
	0687 121 000	Zsb. Zylinder mit Bild 31 u. 33	Cylinder with ill. 31 and 33	Cylindre avec figures 31 et 33	1	1
	0687 121 020	Zsb. Zylinder mit Bild 31 u. 33	Cylinder with ill. 31 and 33	Cylindre avec figures 31 et 33	1	1
36	0650 123 000	Dichtung	Gasket	Joint	1	1

Schaltung, Getriebewelle, Hauptwelle, Kettenritzel
Gear changing, gear shaft, main shaft, chain pinion
Changement de vitesses, arbre de réducteur, arbre primaire,
pignon de chaîne

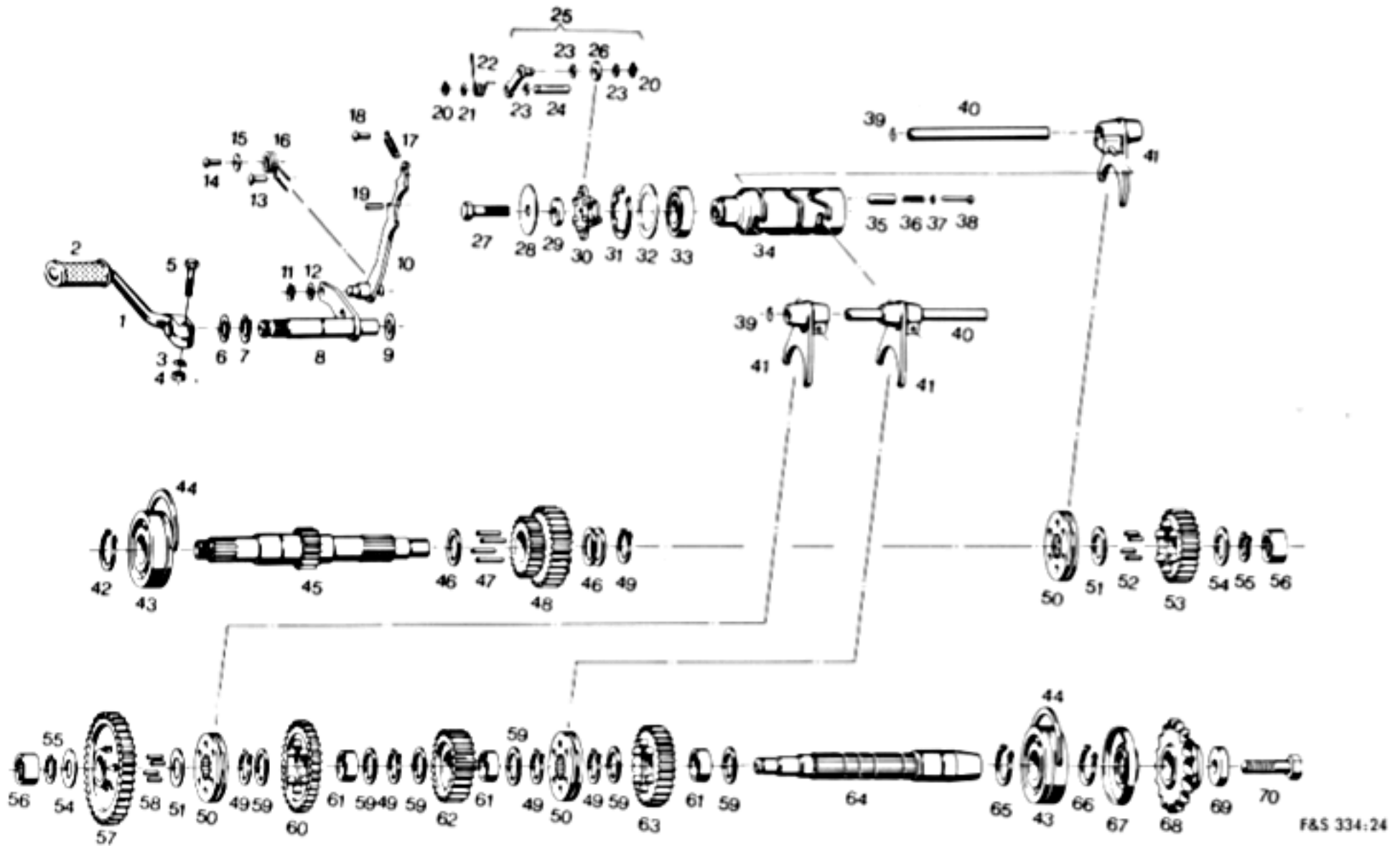

F&S 334.24

Bild-Nr.	Bestell-Nr.	Benennung	Description	Désignation	2501/7A	2551/7A
Ill. No.	Part-No. Réf. No.					
	0690 007 000	Zsb. Fußschalthebel besteht aus: Bild 1...5	Selector foot lever assy. consisting of: Ill. 1...5	Levier de changement à pédale cpl. comprenant: figures 1...5	1	1
1	0648 110 000	Schalthebel	Selector lever	Levier de changement de vitesses	1	1
2	0660 000 000	Muffe	Bushing	Manchon	1	1
3	0245 023 002	Federring für M 6	Spring ring for M 6	Anneau-ressort pour M 6	1	1
4	2742 007 003	Sechskantmutter M 6	Hexagon nut M 6	Ecrou à six pans M 6	1	1
5	4426 008 000	Sechskantschraube M 6 x 25	Hexagon head screw M 6 x 25	Vis à six pans M 6 x 25	1	1
6	0244 130 004	Scheibe 15,2 x 22 x 1	Washer 15,2 x 22 x 1	Rondelle 15,2 x 22 x 1	1	1
7	0945 066 100	Sicherungsring 15 x 1	Circlip 15 x 1	Sûreté 15 x 1	1	1
8	0690 003 100 0690 003 001	Schaltachse Zsb. Schaltachse besteht aus: Bild 8, 10, 11 und 12	Selector shaft Selector shaft assy. consisting of: Ill. 8, 10, 11 and 12	Axe de changement de vitesses Axe de changement de vitesses cpl. comprenant: figures 8, 10, 11 et 12	1	1
9	0244 102 102	Scheibe 12,1 x 18,5 x 1	Washer 12,1 x 18,5 x 1	Rondelle 12,1 x 18,5 x 1	1	1
10	0690 005 200	Schalthebel	Selector hook	Crochet de changement	1	1
11	0245 027 000 0945 111 000 0645 110 000	Sicherungsring 8 x 0,8 Sicherungscheibe für Ø 5 Sicherungscheibe für Ø 6	Circlip 8 x 0,8 Tab washer for Ø 5 Tab washer for Ø 6	Sûreté 8 x 0,8 Sûreté pour Ø 5 Sûreté pour Ø 6	1	1
12	0944 003 001	Scheibe 8,4 x 14 x 0,5	Washer 8,4 x 14 x 0,5	Rondelle 8,4 x 14 x 0,5	1	1
13	0649 111 000	Senkernbolzen 5 x 20	Grooved drive stud 5 x 20	Clou cannelé à tête noyée 5 x 20	1	1
14	0249 105 000	Halbrundkerbnagel 4 x 12	Round-head grooved pin 4 x 12	Clou cannelé demi-rond 4 x 12	1	1
15	0644 128 000	Scheibe 4,2 x 13 x 1,2	Washer 4,2 x 13 x 1,2	Rondelle 4,2 x 13 x 1,2	1	1
16	0639 114 000	Drehfeder	Torsion spring	Barre de torsion	1	1
17	0639 115 000	Zufeder	Tension spring	Ressort de traction	1	1
18	0949 001 000	Kerbnagel für Zugfeder	Grooved pin for tension spring	Clou cannelé pour ressort de traction	1	1
19	0649 107 000	Spannhülse für Überschaltsperre	Adapter sleeve for shifter lock	Douille de serrage pour blocage de changement	1	1
20	1945 011 002	Sicherungscheibe	Tab washer	Rondelle de sécurité	1	1
21	0244 054 002	Scheibe 5,3 x 10 x 1	Washer 5,3 x 10 x 1	Rondelle 5,3 x 10 x 1	1	1
22	0639 110 000	Drehfeder	Torsion spring	Barre de torsion	1	1
23	0244 054 003	Scheibe 5,3 x 10 x 0,5	Washer 5,3 x 10 x 0,5	Rondelle 5,3 x 10 x 0,5	3	3
24	0649 109 000	Paßkerbstift	Grooved dowel pin	Goupille cannelée d'ajustage	1	1
25	0690 004 001	Zsb. Rastenhebel	Notched lever assy.	Levier à crans cpl.	1	1
26	0644 127 000	Rastenscheibe 5 x 16 x 3	Notched washer 5 x 16 x 3	Disque à crans 5 x 16 x 3	1	1
27	0940 049 101	Sechskantschraube M 8 x 35	Hexagon head screw M 8 x 35	Vis à six pans M 8 x 35	1	1
28	0644 120 000	Scheibe 8,4 x 38 x 0,8	Washer 8,4 x 38 x 0,8	Rondelle 8,4 x 38 x 0,8	1	1
29	3644 004 001	Scheibe 8,4 x 20 x 4	Washer 8,4 x 20 x 4	Rondelle 8,4 x 20 x 4	1	1

Bild-Nr.	Bestell-Nr.	Benennung	Description	Désignation	2501/7A	2551/7A
III. No.	Part-No. Réf. No.					
30	0619 006 000	Schaltstern	Star wheel	Etoile d'avance	1	1
31	0645 106 000	Sicherungsring 42 x 1,75	Circlip 42 x 1,75	Sûreté 42 x 1,75	1	1
32	2518 027 001	Scheibe 29 x 41,9 x 0,5	Washer 29 x 41,9 x 0,5	Rondelle 29 x 41,9 x 0,5	1	1
33	0632 126 001	Rillenkugellager 16004 C2 DIN 625	Grooved ball bearing 16004 C2 DIN 625	Roulement rainuré à billes 16004 C2 DIN 625	1	1
34	0619 005 000	Schaltwalze	Selector drum	Cylindre de réglage de la vitesse	1	1
35	0647 109 000	Fixierbuchse, 23 lang	Locating bush, length 23	Douille de fixation, longueur 23	1	1
	0647 109 100	Fixierbuchse, 28 lang*)	Locating bush, length 28*)	Douille de fixation, longueur 28*)	1	1
36	0639 113 000	Druckfeder, 18 lang	Pressure spring, length 18	Ressort de pression, longueur 18	1	1
	0639 113 100	Druckfeder, 28 lang*)	Pressure spring, length 28*)	Ressort de pression, longueur 28*)	1	1
	0611 124 000	Verschlußdeckel*)	Cover*)	Couvercle*)	1	1
	0650 129 000	Dichtung*)	Gasket*)	Joint*)	2	2
	0241 028 001	Zylinderschraube M 4 x 12*)	Fillister head screw M 4 x 12*)	Vis à tête cylindrique M 4 x 12*)	1	1
37	0644 130 000	Scheibe 2,7 x 6,5 x 0,5	Washer 2,7 x 6,5 x 0,5	Rondelle 2,7 x 6,5 x 0,5	2	2
38	0649 114 000	Druckstift	Pressure pin	Goupille de pression	1	1
39	0645 107 000	Sprengring für Ø 10	Spring ring for Ø 10	Sûreté pour Ø 10	2	2
40	0637 111 000	Führungsschse	Guiding axle	Axe de guidage	2	2
41	0690 006 000	Schaltgabel	Selector fork	Fourche d'embrayage	3	3
42	2745 009 000	Sicherungsring	Circlip	Sûreté	1	1
43	0632 119 003	Rillenkugellager mit Nut 6305 N TNH C3 DIN 625	Grooved ball bearing with groove 6305 N TNH C3 DIN 625	Roulement rainuré à billes avec rainure 6305 N TNH C3 DIN 625	2	2
44	0644 126 000	Halbscheibe	Semicircular washer	Demi-rondelle	2	2
45	0637 107 000	Getriebewelle	Gear shaft	Arbre de réducteur	1	1
	0685 104 100	Zsb. Getriebewelle besteht aus: Bild 42, 43, 45...56 u. 66	Gear shaft assy. consisting of: Ill. 42, 43, 45...56 and 66	Arbre de réducteur cpl. comprenant: figures 42, 43, 45...56 et 66	1	1
46	0644 123 001	Scheibe 21,8 x 30,3 x 2	Washer 21,8 x 30,3 x 2	Rondelle 21,8 x 30,3 x 2	3	3
47	0632 125 000	Wachsstreifen mit 29 Nadelrollen 2,5 x 23,8	Wax strip with 29 needle rollers 2,5 x 23,8	Bonde de cire avec 29 rouleaux à aiguilles 2,5 x 23,8	1	1
48	0634 122 100	Doppelrad 19 und 30 Zähne (für 2., 3., 4., 6. und 7. Gang)	Sliding gear wheel 19 and 30 teeth (for 2nd, 3rd, 4th, 6th and 7th speed)	Pignon double 19 et 30 dents (pour les rapports 2, 3, 4, 6 et 7)	1	1
49	0645 108 000	Sicherungsring	Circlip	Sûreté	5	5
50	0619 007 000	Schaltplatte	Selector washer	Disque d'embrayage	1	1
51	0644 124 000	Scheibe 18,5 x 29 x 1	Washer 18,5 x 29 x 1	Rondelle 18,5 x 29 x 1	1	1
52	0632 124 001	Wachsstreifen mit 32 Nadelrollen 2 x 11,8	Wax strip with 32 needle rollers 2 x 11,8	Bonde de cire avec 32 rouleaux à aiguilles 2 x 11,8	1	1
53	0634 129 000	Zahnrad 27 Zähne (für 2., 4., 5. und 7. Gang)	Gear wheel 27 teeth (for 2nd, 4th, 5th and 7th speed)	Pignon, 27 dents (pour les rapports 2, 4, 5 et 7)	1	1
54	0244 078 001	Scheibe 16,5 x 31,3 x 1,3	Washer 16,5 x 31,3 x 1,3	Rondelle 16,5 x 31,3 x 1,3	2	2
55	0245 020 001	Sicherungsring	Circlip	Sûreté	2	2
56	0632 123 000	Nadellager 16 x 24 x 13	Needle bearing 16 x 24 x 13	Palier à aiguilles 16 x 24 x 13	2	2
57	0634 124 000	Zahnrad 38 Zähne (für 1. Gang)	Gear wheel 38 teeth (for 1st speed)	Pignon 38 dents (pour le levier rapport)	1	1
58	0632 124 000	Wachsstreifen mit 32 Nadelrollen 2 x 9,8	Wax strip with 32 needle rollers 2 x 9,8	Bonde de cire avec 32 rouleaux à aiguilles 2 x 9,8	1	1
59	0644 123 000	Scheibe 21,8 x 30,3 x 1	Washer 21,8 x 30,3 x 1	Rondelle 21,8 x 30,3 x 1	6	6
60	0634 126 100	Zahnrad 31 Zähne (für 2. u. 3. Gang)	Gear wheel 31 teeth (for 2nd and 3rd speed)	Pignon 31 dents (pour les rapports 2 et 3)	1	1
61	0647 108 000	Buchse	Bush	Douille	3	3
62	0634 127 000	Zahnrad 29 Zähne (für 4. u. 6. Gang)	Gear wheel 29 teeth (for 4th and 6th speed)	Pignon 29 dents (pour les rapports 4 et 6)	1	1
63	0634 128 000	Zahnrad 30 Zähne (für 5. u. 7. Gang)	Gear wheel 30 teeth (for 5th and 7th speed)	Pignon 30 dents (pour les rapports 5 et 7)	1	1
64	0637 108 000	Hauptwelle	Main shaft	Arbre primaire	1	1
	0685 103 100	Zsb. Hauptwelle besteht aus: Bild 43, 49...51, 54...67, 69 u. 70	Main shaft assy. consisting of: Ill. 43, 49...51, 54...67, 69 and 70	Arbre primaire comprenant: figures 43, 49...51, 54...67, 69 et 70	1	1
65	1945 102 000	Sicherungsring	Circlip	Sûreté	1	1
66	2745 009 000	Sicherungsring 25 x 1,2 L	Circlip 25 x 1,2 L	Sûreté 25 x 1,2 L	1	1
67	0630 005 000	Wellendichtring 25 x 62 x 10	Oil seal 25 x 62 x 10	Joint de retenue d'huile 25 x 62 x 10	1	1
68	0636 109 000	Kettenritzel (14 Zähne)	Chain pinion (14 teeth)	Pignon de chaîne (14 dents)	1	1
69	0644 125 000	Scheibe 10,5 x 32 x 6	Washer 10,5 x 32 x 6	Rondelle 10,5 x 32 x 6	1	1
70	0640 116 001	Sechskantschraube M 10 x 1,25 x 40 Linksgewinde	Hexagon head screw M 10 x 1,25 x 40 lefthand thread	Vis à six pans M 10 x 1,25 x 40 pas de vis gauche	1	1
		*) für Schaltverrastung von außen montierbar	*) for selector lock can be mounted from outside	*) pour le blocage peut être montée du dehors		

**Kupplung
Clutch
Embrayage**

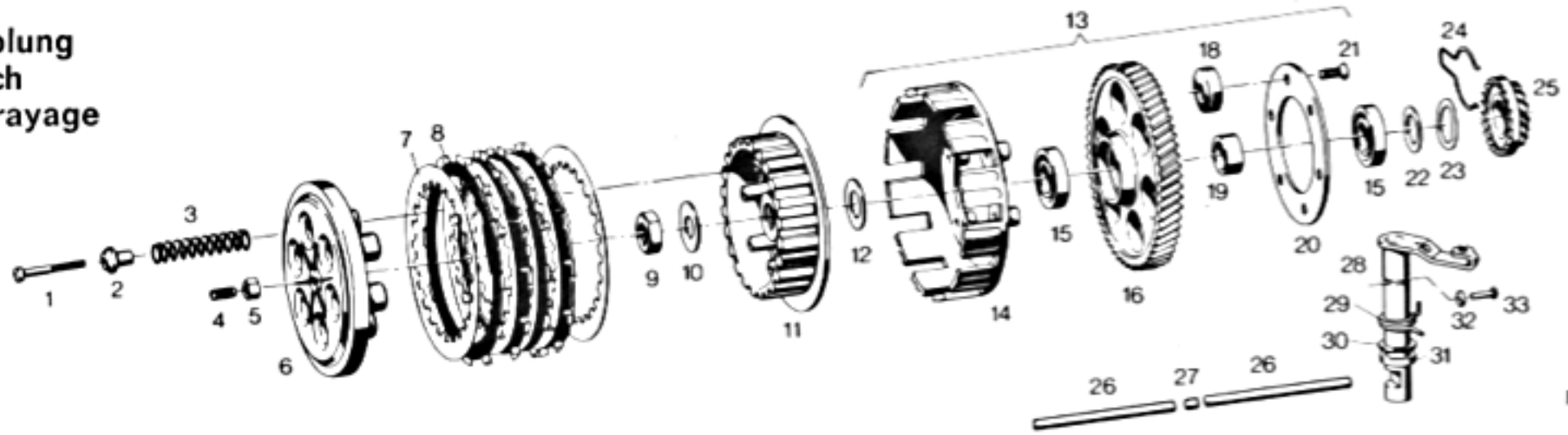

F&S 334:18

Bild-Nr.	Bestell-Nr.	Benennung	Description	Désignation	2501/7A	2551/7A
Ill. No.	Part-No. Réf. No.					
1	0640 120 100	Sechskantschraube M 5 x 45	Hexagon head screw M 5 x 45	Vis à six pans M 5 x 45	6	6
2	0649 112 000	Abstandshülse	Distance sleeve	Douille d'écartement	6	6
3	0639 112 000	Druckfeder	Pressure spring	Ressort de pression	6	6
4	0640 115 000	Gewindestift M 8 x 18	Set screw M 8 x 18	Goupille filetée M 8 x 18	1	1
5	0942 067 110	Sechskantmutter	Hexagon nut	Ecrou à six pans	1	1
6	0658 008 000	Druckplatte	Thrust plate	Plaque de pression	1	1
7	0658 010 000	Innenlamelle	Inner plate	Disque intérieur	7	7
8	0658 009 001	Außenlamelle	Outer plate	Disque extérieur	6	6
9	0642 111 000	Sechskantmutter M 16 x 1,5	Hexagon nut M 16 x 1.5	Ecrou à six pans M 16 x 1,5	1	1
10	2410 005 000	Scheibe	Washer	Rondelle	1	1
11	0658 006 100	Kupplungsnahe nur in Verbindung mit (Bild 16) 0634 123 100	Clutch hub only in connection with (Ill. 16) 0634 123 100	Moyeu d'embrayage seulement conjointement avec (fig. 16) 0634 123 100	1	1
12	0244 118 005	Scheibe 20,2 x 32 x 1	Washer 20.2 x 32 x 1	Rondelle 20,2 x 32 x 1	1	1
13	0684 005 100	Zsb. Kupplungsglocke besteht aus: Bild 14...16, 18...21	Clutch bell assy. consisting of: Ill. 14...16, 18...21	Cloche d'embrayage cpl. comprenant: figures 14...16, 18...21	1	1
14	0658 007 000	Kupplungsglocke	Clutch bell	Cloche d'embrayage	1	1
15	0632 126 001	Rillenkugellager 16004 C2 DIN 625	Grooved ball bearing 16004 C2 DIN 625	Roulement rainuré à billes 16004 C2 DIN 625	2	2
16	0634 123 100	Primärrad 65 Zähne	Primary wheel 65 teeth	Roue primaire 65 dents	1	1
18	0663 007 001	Dämpfungsgummi Ø 30	Damping rubber Ø 30	Caoutchouc d'amortissement Ø 30	8	8
19	0647 106 000	Distanzring 20,3 x 26 x 11	Spacer ring 20.3 x 26 x 11	Anneau d'écartement 20,3 x 26 x 11	1	1
20	0644 129 000	Scheibe 66 x 110 x 2	Washer 66 x 110 x 2	Rondelle 66 x 110 x 2	1	1
21	0640 119 000	Senkschraube M 6 x 14	Countersunk screw M 6 x 14	Vis à tête noyée M 6 x 14	8	8
22	0244 118 003	Scheibe 20,2 x 32 x 0,3	Washer 20.2 x 32 x 0.3	Rondelle 20,2 x 32 x 0,3	1	1
23	0245 122 101	Federscheibe	Spring washer	Rondelle élastique	1	1
24	0639 111 000	Bremsfeder	Brake spring	Ressort de freinage	1	1
25	0670 108 100	Starterzahnrad	Starter gear wheel	Pignon de démarrage	1	1
26	0649 110 000	Ausrückstift	Release pin	Goupille débrayable	2	2
27	0632 127 000	Zylinderrolle 7 x 7	Cylindrical roller 7 x 7	Rouleau cylindrique 7 x 7	1	1
28	0684 004 000	Ausrückwelle	Disengaging shaft	Arbre débrayable	1	1
29	0639 117 000	Drehfeder	Torsion spring	Barre de torsion	1	1
30	0244 058 014	Scheibe 17,5 x 24 x 0,8	Washer 17.5 x 24 x 0.8	Rondelle 17,5 x 24 x 0,8	1	1
31	0630 006 000	Wellendichtring 17 x 23 x 3	Oil seal	Joint de retenue d'huile	1	1
32	0660 002 000	Gummischeibe	Rubber washer	Rondelle en caoutchouc	1	1
33	0649 113 000	Halbrundkerbnagel 4 x 30	Round-head grooved pin 4 x 30	Clou cannelé demi-rond 4 x 30	1	1

**Vorgelegewelle
Layshaft
Arbre secondaire**

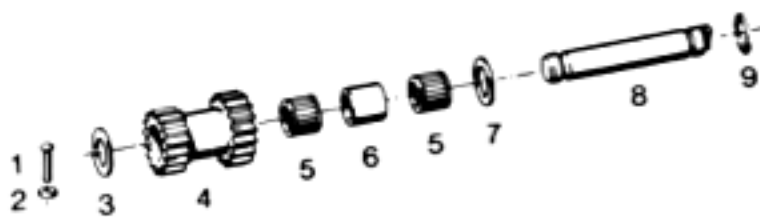

F&S 334:22

**Starteinrichtung
Starting device
Dispositif de démarrage**

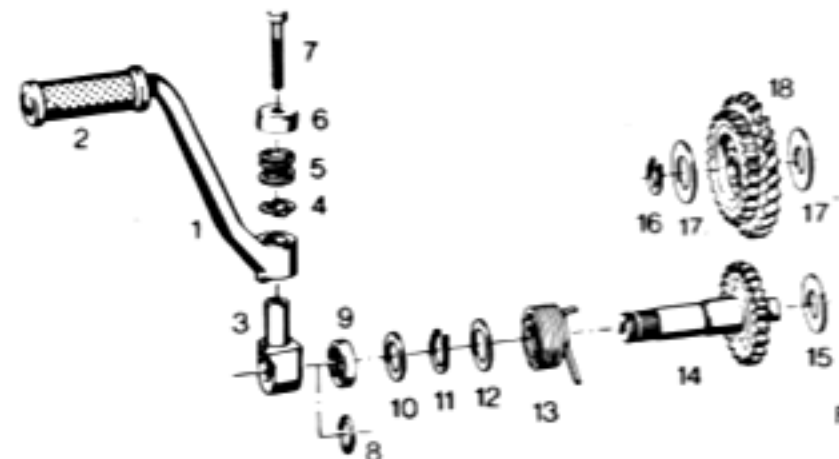

F&S 334:23

I						
1	0649 113 000	Halbrundkerbnagel 4 x 30	Round-head grooved pin 4 x 30	Clou cannelé demi-rond 4 x 30	1	1
2	0660 002 000	Gummischeibe	Rubber washer	Rondelle en caoutchouc	1	1
3	0246 015 002	Scheibe 16,3 x 25,8 x 1	Washer 16.3 x 25.8 x 1	Rondelle 16,3 x 25,8 x 1	1	1
4	0634 120 000	Vorgelegerad	Layshaft gear	Pignon secondaire	1	1
5	0632 122 000	Nadelkäfig 16 x 20 x 17	Needle cage 16 x 20 x 17	Cage à aiguilles 16 x 20 x 17	2	2
6	0647 105 000	Distanzbuchse	Spacer bush	Douille d'écartement	1	1

Bild-Nr.	Bestell-Nr.	Benennung	Description	Désignation	2501/7A	2551/7A
III. No.	Part-No. Réf. No.					
7	0246 036 000	Scheibe 16,3 x 25,8 x 2	Washer 16.3 x 25.8 x 2	Rondelle 16,3 x 25,8 x 2	1	1
8	0637 110 000	Vorgelegeachse	Layshaft	Arbre secondaire	1	1
9	0650 126 000	Runddichtring	O-ring type sealing ring	Anneau d'étanchéité rond	1	1
II						
	0670 110 000	Zsb. Kickstarterhebel L = 120 besteht aus: Bild 1...7	Kickstarter lever assy. L = 120 consisting of: Ill. 1...7	Levier de kickstarter cpl. L = 120 comprenant: figures 1...7	1	1
	0670 110 001	Zsb. Kickstarterhebel L = 160 besteht aus: Bild 1...7	Kickstarter lever assy. L = 160 consisting of: Ill. 1...7	Levier de kickstarter cpl. L = 160 comprenant: figures 1...7	1	1
1	0648 111 000	Schwenkhebel L = 120	Kickstarter arm L = 120	Levier pivotant L = 120	1	1
	0648 112 000	Schwenkhebel L = 160	Kickstarter arm L = 160	Levier pivotant L = 160	1	1
2	0260 017 000	Muffe	Bushing	Manchon	1	1
3	0623 001 000	Nabe	Hub	Moyeu	1	1
4	0644 131 000	Rastenscheibe	Notched plate	Disque à crans	1	1
5	0639 118 000	Druckfeder	Pressure spring	Ressort de pression	1	1
6	0644 134 000	Federnapf	Spring cup	Godet à ressort	1	1
7	0640 124 002	Sechskantschraube M 6 x 40 entfällt	Hexagon head screw M 6 x 40 cancelled	Vis à six pans M 6 x 40 supprimé	1	1
9	0630 006 000	Wellendichtring 17 x 23 x 3	Oil seal 17 x 23 x 3	Joint de retenue d'huile 17 x 23 x 3	1	1
10	0244 058 004	Scheibe 17,5 x 24 x 0,8	Washer 17.5 x 24 x 0.8	Rondelle 17,5 x 24 x 0,8	1	1
11	1945 008 000	Sicherungsring 17 x 1	Circlip 17 x 1	Sûreté 17 x 1	1	1
12	1733 144 001	Scheibe 18 x 28 x 1	Washer 18 x 28 x 1	Rondelle 18 x 28 x 1	1	1
13	0639 116 000	Drehfeder	Torsion spring	Barre de torsion	1	1
14	0670 109 100	Zsb. Starterachse mit Bild 11...13	Starter shaft assy. with ill. 11...13	Arbre de lanceur cpl. avec ill. 11...13	1	1
15	0244 006 000	Scheibe 13,2 x 18 x 0,5	Washer 13.2 x 18 x 0.5	Rondelle 13,2 x 18 x 0,5	1	1
16	0945 065 000	Sicherungsring 14 x 1	Circlip 14 x 1	Sûreté 14 x 1	1	1
17	0644 002 121	Scheibe 14,3 x 20 x 0,5	Washer 14.3 x 20 x 0.5	Rondelle 14,3 x 20 x 0,5	1	1
18	0670 107 100	Starterrad	Starter wheel	Pignon de démarrage	1	1

Deckel-Kupplungsseite und -Magnetseite
Cover (clutch side and magneto side)
Couvercle, côté embrayage et côté magnéto

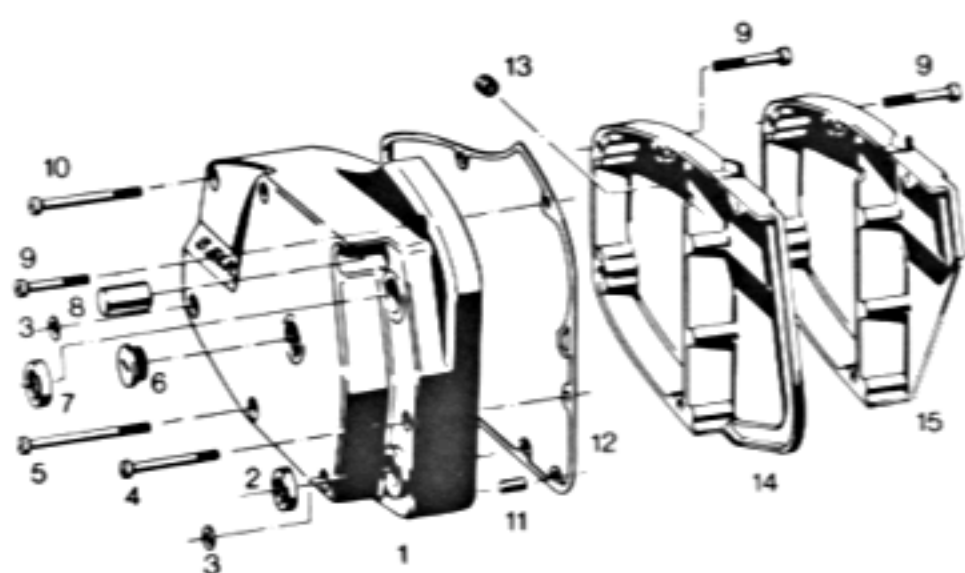

F&S 334:21

Magnetzünder-Generator (MOTOPLAT)
6 Volt 35/5/21 Watt
Magneto-generator (MOTOPLAT)
6 Volt 35/5/21 Watt
Magnéto-génératrice (MOTOPLAT)
6 volts 35/5/21 watts

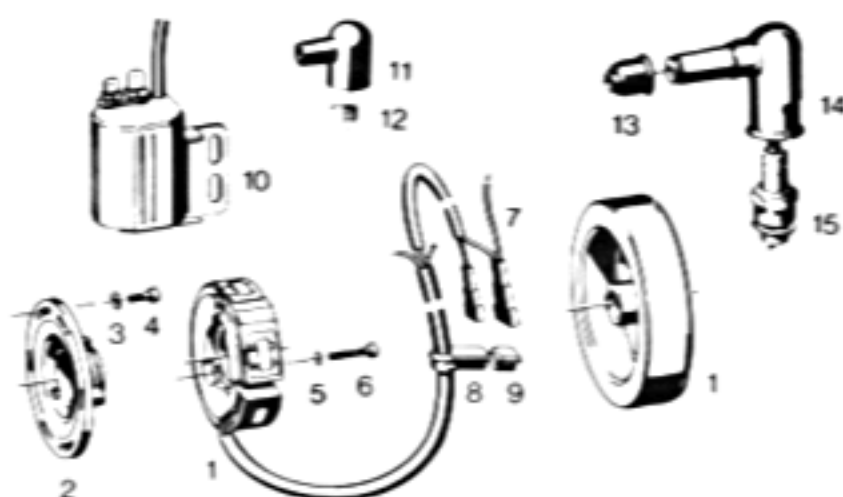

F&S 334:20

I						
1	0677 004 000	Zsb. Deckel-Kupplungsseite mit Bild 2, 6, 8 und 11	Cover assy. (clutch side) with ill. 2, 6, 8 and 11	Couvercle côté embrayage cpl. avec figures 2, 6, 8 et 11	1	1
	0611 122 200	Deckel-Kupplungsseite	Cover (clutch side)	Couvercle côté embrayage	1	1
2	0630 004 000	Wellendichtring 15 x 24 x 7	Oil seal 15 x 24 x 7	Joint de retenue d'huile 15 x 24 x 7	1	1
3	0250 112 100	Dichtring 6,2 x 11,4 x 1	Sealing ring 6.2 x 11.4 x 1	Anneau d'étanchéité 6,2 x 11,4 x 1	2	2
4	0240 120 002	Zylinderschraube M 6 x 52	Fillister head screw M 6 x 52	Vis à tête cylindrique M 6 x 52	1	1
5	0940 128 202	Zylinderschraube M 6 x 75	Fillister head screw M 6 x 75	Vis à tête cylindrique M 6 x 75	4	4
6	0640 117 000	Verschlußschraube M 20 x 1,25	Screw plug M 20 x 1.25	Vis de fermeture M 20 x 1,25	1	1
7	0630 006 000	Wellendichtring 17 x 23 x 3	Oil seal 17 x 23 x 3	Joint de retenue d'huile 17 x 23 x 3	2	2
8	0663 008 000	Dämpfungspuffer	Damping buffer	Tampon d'amortissement	1	1
9	0241 040 001	Zylinderschraube M 6 x 38	Fillister head screw M 6 x 38	Vis à tête cylindrique M 6 x 38	6	6
10	0940 119 102	Zylinderschraube M 6 x 60	Fillister head screw M 6 x 60	Vis à tête cylindrique M 6 x 60	1	1
11	2849 014 000	Zylinderstift 6 x 12	Cylindrical pin 6 x 12	Goupille cylindrique 6 x 12	2	2
12	0650 125 000	Dichtung	Gasket	Joint	1	1
13	0665 126 000	Gummitülle	Rubber grommet	Passe-fil en caoutchouc	1	1
14	0611 123 000	Deckel-Magnetseite	Cover (magneto side)	Couvercle côté magnéto	1	1
15	0611 123 001	Deckel-Magnetseite gekürzt	Cover (magneto side) shortened	Couvercle côté magnéto raccourci	1	1
II						
1	0683 006 204	Magnetzünder-Generator (MOTOPLAT) 6 Volt 35/5/21 Watt	Magneto-generator (MOTOPLAT) 6 Volt 35/5/21 Watt	Magnéto-génératrice (MOTOPLAT) 6 volts 35/5/21 watts	1	1
2	0265 163 000	Grundplatte	Mounting plate	Plaque de base	1	1
3	0644 031 000	Scheibe 4,3 x 8 x 0,5	Washer 4.3 x 8 x 0.5	Rondelle 4,3 x 8 x 0,5	3	3
4	2840 002 001	Zylinderschraube M 4 x 20	Fillister head screw M 4 x 20	Vis à tête cylindrique M 4 x 20	3	3

Bild-Nr.	Bestell-Nr.	Benennung	Description	Désignation	2501/7A	2551/7A
Ill. No.	Part-No. Réf. No.					
5	0244 108 000	Scheibe 4,1 x 9 x 1,2	Washer 4.1 x 9 x 1.2	Rondelle 4,1 x 9 x 1,2	3	3
6	0241 028 001	Zylinderschraube M 4 x 12	Fillister head screw M 4 x 12	Vis à tête cylindrique M 4 x 12	3	3
7	0965 108 001	Kurzschlußkabel (Länge angeben)	Short-circuiting cable (quote required length)	Câble de court-circuit (indiquer la longueur)	1	1
	0265 167 100	Zubehör-Teilesatz besteht aus: Bild 8, 1 x großer Kabelschuh 1 x kleiner Kabelschuh 1 x große Isolierkappe (rot) 1 x kleine Isolierkappe (rot)	Set of accessories consisting of: Ill. 8 1 x large cable socket 1 x small cable socket 1 x large insulating cap (red) 1 x small insulating cap (red)	Jeu d'accessoires comprenant: figure 8, 1 x cosse câbles grande 1 x cosse câbles petite 1 x capuchon d'isolation grand (rouge) 1 x capuchon d'isolation petit (rouge)	1	1
8	0260 020 016	Gummischieber	Rubber slide	Poussoir en caoutchouc	1	1
9	0663 006 000	Füllstück	Lining	Pièce intercalaire	1	1
10	0283 124 100	Zündspule	Ignition coil	Bobine d'allumage	1	1
11	1465 011 001	Zündkerzenstecker (Gummi) mit Bild 12	Spark plug connector (rubber) with ill. 12	Chapeau de bougie (caoutchouc) avec figure 12	1	1
12	1439 014 000	Feder	Spring	Ressort	1	1
13	0265 109 100	Regenschutzkappe	Protective rain cap	Capuchon de protection contre la pluie	1	1
14	0265 100 100	Zündkerzenstecker, teilgeschirmt	Spark plug connector, partly suppressed	Chapeau de bougie, déparasité partiellement	1	1
15	0665 127 001	Zündkerze W 310 S 2 S	Spark plug W 310 S 2 S	Bougie d'allumage W 310 S 2 S	1	1

**Vergaser
Carburettor
Carburateur**

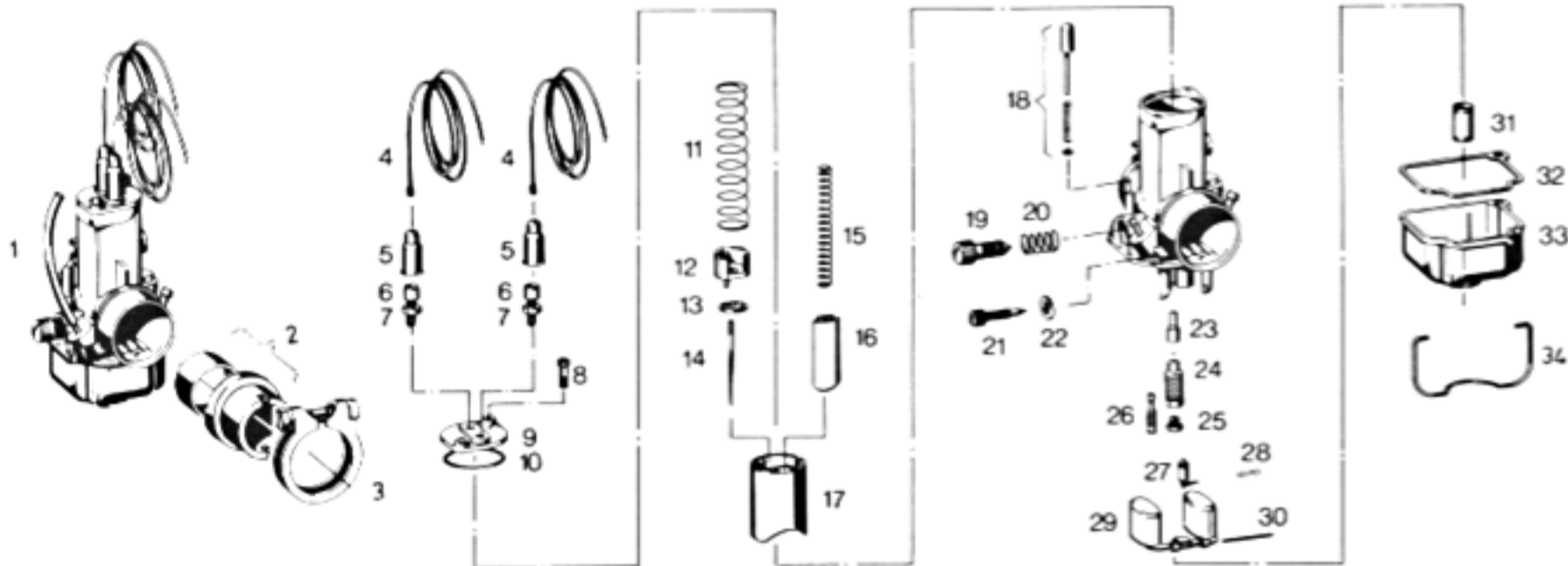

F&S 333:1

1	0681 013 004	Zsb. Vergaser 54/36/11...	Carburettor assy. 54/36/11...	Carburateur cpl. 54/36/11...	1	1
2	0667 113 001	Zsb. Ansaugstutzen mit Isolierbuchse 0647 110 000	Intake pipe assy. with insulating bush 0647 110 000	Pipe d'aspiration cpl. avec douille isolante 0647 110 000	1	1
3	0651 107 001	Zsb. Hochstegschelle mit 1 x 0240 032 002 Sechskantschraube M 8 x 55 1 x 0642 112 002 Vierkantmutter M 8	Clamping collar assy. with 1 x 0240 032 002 hexagon head screw M 8 x 55 1 x 0642 112 002 square nut M 8	Collier de serrage cpl. avec 1 x 0240 032 002 Vis à six pans M 8 x 55 1 x 0642 112 002 Ecrou à quatre pans M 8	1	1
4	0298 090 005	Zsb. Seil mit Löt-nippel) 0299 002 002 } Länge angeben	Cable assy. with solder nipple 0299 002 002 } quote required length	Câble cpl. avec embout soudé 0299 002 002 } indiquer la longueur	2	2
	0291 024 001	Seilhülle, schwarz	Cable casing, black	Gaine de câble, noire	1	1
	0291 024 011	Seilhülle, silberfarbig	Cable casing, silver-coloured	Gaine de câble, argentée	1	1
5	0260 130 000	Gummitülle	Rubber grommet	Passe-fil en caoutchouc	2	2
6	0961 081 000	Stellschraube	Adjustment screw	Vis de réglage	2	2
7	0961 018 001	Mutter	Nut	Ecrou	2	2
8	0240 138 000	Schraube	Screw	Vis	2	2
9	0661 131 001	Deckelplatte	Cover plate	Plaque de couvercle	1	1
10	0661 152 000	Dichtring	Sealing ring	Anneau d'étanchéité	1	1
11	0661 150 000	Feder	Spring	Ressort	1	1
12	0661 147 000	Federtasse	Spring cup	Godet à ressort	1	1
13	0661 146 000	Halteplättchen	Locking tool	Plaque de retenue	1	1
14	0661 145 001	Düsennadel	Jet needle	Aiguille de gicleur	1	1

Bild-Nr.	Bestell-Nr.	Benennung	Description	Désignation	2501/7A	2551/7A
III. No.	Part-No. Réf. No.					
15	0661 149 000	Feder	Spring	Ressort	1	1
16	0661 148 000	Luftschieber	Air slide	Boisseau d'air	1	1
17	0661 144 001	Gasschieber	Throttle slide	Boisseau des gaz	1	1
18	0661 140 001	Tupfer	Tickler	Titillateur	1	1
19	0640 106 000	Stellschraube für Gasschieber	Adjustment screw for throttle slide	Vis de réglage pour boisseau des gaz	1	1
20	0639 103 000	Feder	Spring	Ressort	1	1
21	0640 105 001	Luftregulierschraube mit Runddichtring	Air adjusting screw with O-ring type sealing ring	Vis de réglage d'air	1	1
22	2750 050 000	Runddichtring	Round sealing ring	Anneau d'étanchéité	1	1
23	0661 154 000	Nadeldüse	Needle jet	Gicleur à aiguille	1	1
24	0661 117 001	Mischrohr	Mixing tube	Tube mélangeur	1	1
25	0961 106 000	Hauptdüse (Größe angeben)	Main jet (quote required size)	Gicleur principal (indiquer la grandeur)	1	1
26	0661 118 000	Leerlaufdüse	Idle jet	Gicleur de ralenti	1	1
27	0661 143 000	Schwimmernadel	Float needle	Aiguille de flotteur	1	1
28	2761 029 000	Federbügel für Schwimmernadel	Stirrup for float needle	Etrier de ressort pour aiguille de flotteur	1	1
29	0661 121 000	Schwimmer	Float	Flotteur	1	1
30	0649 103 000	Stift	Pin	Goupille	1	1
31	0661 141 000	Siebhülse	Filter sleeve	Douille à tamis	1	1
32	0650 110 000	Dichtung	Gasket	Joint	1	1
33	0661 132 000	Schwimmergehäuse	Float chamber	Cuve de flotteur	1	1
34	0639 104 000	Federbügel	Stirrup	Etrier de ressort	1	1

SACHS-Schmiermittel
SACHS-Lubricants
Lubrifiants SACHS



Bild-Nr.	Bestell-Nr.	Benennung	Description	Désignation
Ill. No.	Part No. Réf. No.			
1	0999 107 000	100 g SACHS-Dichtungsmasse	100 g SACHS sealing compound	100 g Pâte à joints SACHS
2	0250 166 001	50 cm ³ Loctite 572	50 cc of Loctite 572	50 cm ³ Loctite 572
3	0269 001 100	150 g Korrosionsschutzlack lufttrocknend	150 g of anticorrosive varnish air-drying	150 g Vernis de protection, séchant à l'air
4	0250 158 001	50 cm ³ Loctite 270	50 cc of Loctite 270	50 cm ³ Loctite 270
5	2769 008 000	250 cm ³ SACHS-Spezialöl für Kreiskolbenmotoren (Farbring gelb)	250 cc of special SACHS oil for rotary piston engines (colour ring yellow)	250 cm ³ Huile spéciale SACHS pour moteurs à piston rotatif (anneau jaune)
6	0263 005 100	250 cm ³ SACHS-Motor-Spezialöl selbstmischend (Farbring blau)	250 cc of special SACHS engine oil self-mixing (colour ring blue)	250 cm ³ Huile spéciale de moteur SACHS, auto-mélange (anneau bleu)
7	0263 013 000	250 cm ³ SACHS-Mischöl für Sport-Motoren (Farbring rot)	250 cc of SACHS mixing oil for sport engines (colour ring red)	250 cm ³ Huile de mélange SACHS pour moteurs sport (anneau rouge)
8	0263 015 005	250 cm ³ SACHS-Getriebeöl mit Ausgießer (Farbring braun)	250 cc of SACHS gear oil with spout (colour ring brown)	250 cm ³ Huile SACHS pour boîtes de vitesses avec bec verseur (anneau brun)
9	0263 014 002	250 cm ³ SACHS-Spezial-Getriebeöl mit Ausgießer für Saxonette, Saxonette Automatic, SACHS 502/1, SACHS 503/..., SACHS 504/1 und SACHS 505/1 (Farbring grün)	250 cc of special SACHS gear oil with spout for Saxonette, Saxonette Automatic, SACHS 502/1, SACHS 503/..., SACHS 504/1 and SACHS 505/1 (colour ring green)	250 cm ³ Huile spéciale SACHS pour boîtes de vitesses avec bec verseur pour Saxonette, Saxonette Automatic, SACHS 502/1, SACHS 503/..., SACHS 504/1 et SACHS 505/1 (anneau vert)
	0686 215 001	Dichtungssatz-Motor ohne Abb.	Set of gaskets for the engine	Jeu de joints de moteur sans ill.
	2876 012 000 2876 014 000	Werkzeug ohne Abb. Drehstift Steckschlüssel SW 21	Tools without ill. Rotary pin Box spanner SW 21	Outillage sans ill. Goupille rotatif Clé à douille SW 21